

KÄYTTÖOHJE



Campus 628 Micro

Valmiina kaikkiin
vaatimuksiin

Arvoisa asiakas,

tässä vaiheessa haluaisimme kiittää teitä siitä, että olette päätyneet korkealaatuisen **Berollka-aktiv** –seisomatelineen valintaan. Laatu, turvallisuus, yksinkertainen käsittely ja nykyaikainen suunnittelu ovat **Campus Micro 628** –seisomatelineen tunnuspiirteitä.

Nämä seisomatelineet valmistetaan yksilöllisesti erityisvaatimustenne mukaisiksi.

Huomioikaa, että seisomatelineenne varusteet saattavat poiketa eräiden ohjeiden ja kuvausten osalta.

Pidätämme oikeuden seisomatelineiden teknisiin muutoksiin ja parannuksiin.

Pyydämme Teitä ennen seisomatelineen ensimmäistä käyttöönottoa lukemaan ja huomioimaan turvallisuus- ja muut ohjeet huolellisesti.

Mikäli Teillä on kysyttävää tästä tai muista tuotteista, voitte aina kääntyä puoleemme.



Pidätämme oikeudet teknisiin muutoksiin, painovirheet ovat mahdollisia.

Berollka-aktiv Rollstuhltechnik GmbH
Jahnstraße 16
D-74889 Sinsheim

Puhelin +49 7261-7351-0
Telefax +49 7261-7351-10
E-mail: info@berollka.de
Internet: www.berollka.de



Mitglied der internationalen
Fördergemeinschaft Kinder-
u. Jugend-Rehabilitation e.V.

Päivitystilanne:

Marraskuu 2022 – Versio 02

Tekijänoikeudet

Kaikki kuvat ja tekstit ovat tekijänoikeuden alaisia ja niiden osittainenkin julkaiseminen on kielletty ilman erityislupaa.

Sisällys	Sivu
Yleistietoja	5
Käyttötarkoitus / Indikaatiot / Vasta-aiheet	7
Yleisluonteisia turvallisuustietoja	8
Tuotekuvaus – perusmallin varustus	10
Yleiskatsaus - seisomateline CAMPUS 628	11
Käsittely toimituksen yhteydessä	12
Seisomatelineen käsittely	13
Seisomatelineen säätäminen	16
Lisävarusteet	19
○ Pöydän reunus	19
○ Pöytälevyn kallistus- ja syvyyssäätö	19
○ Allround-alustarunko	20
○ Erikseen kallistussäädettävät polvituet	20
○ Rintakehätuet	21
○ Sivutuet	21
○ Selkätuki	22
○ Päätuki	22
○ Sivulle taattuva lantioraami	22
○ Pyörät	23
○ Jalkatuet jalkahihnoilla	23

Sisällys	Sivu
Tekniset tiedot	24
Seisomatelineen materiaalit	25
Hoito ja kunnossapito	26
Uudelleenkäyttö	29
Lisätietoja	32
○ Takuu	32
○ Tyyppikilpi	33
○ Vaatimustenmukaisuus	35
○ Lisätietoja	36

Tämän käyttöohjeen tarkoituksena on tutustuttaa Teidät seisomatelineeseen. Haluamme myös antaa neuvoja seisomatelineen käsittelemisestä erilaisissa päivittäisissä tilanteissa.

Yleistietoja

Käyttäjän ja myyjän tulee lukea ja ymmärtää tämä käyttöohje ennen telineen ottamista käyttöön. Tämä käyttöohje on näkörajoitteisille saatavilla verkkosivuillamme www.berollka.de PDF-muodossa. Mikäli ilmenee kysyttävää tai huomautettavaa, voitte kääntyä jälleenmyyjän tai tiimimme puoleen (+49 - 7261-7351-0).

Lasten tai toimintarajoitteisten osalta vanhempien tai valtuutettujen huoltajien on varmistettava, että käyttöohjeita noudatetaan.

Säilyttäkää nämä käyttöohjeet huolellisesti. Myyjäliikkeen on dokumentoitava kaikki vuosittaiset tarkastukset.

Huomioikaa erityisesti tekstit, jotka alkavat sanalla **HUOMIO**.

Toimitus

Tuotetta vastaanotettaessa tulee tarkastaa, että toimitus on täydellinen, virheetön ja kirjata mahdolliset kuljetusvauriot.

Tarkastakaa toimitus kuljetusliikkeen edustajan läsnä ollessa

Mikäli ilmenee kuljetusvaurioita, ne tulee kirjata ylös (vikojen selvittäminen) toimittajan läsnä ollessa. Kirjallinen valitus asiasta tulee lähettää vastaavalle jälleenmyyjälle.

Pakkaus

Tuotteen pakkaus tulee säilyttää myöhempää kuljetustarvetta varten. Jos tuote joudutaan lähettämään takaisin korjattavaksi tai takuuvaatimuksen yhteydessä, tulee mahdollisuuksien mukaan käyttää alkuperäistä laatikkoa, johon tuote voidaan pakata optimaalisesti. Muussa tapauksessa pakkausmateriaalit on erotettava kierrätystä varten materiaalityypin mukaan. Pakkausmateriaaleja ei tule jättää ilman valvontaa, sillä ne ovat voivat mahdollisesti aiheuttaa vaaraa.

Hävittäminen

Tuotteessa käytetyt raaka-aineet tulee kierrättää erikseen niiden tyyppin mukaan.

Tuotteen säilyttäminen (yli 4 kuukauden ajan)

- Puhdistus
- Kallistussäätö (mikäli käytössä) arvoon 90°
- Lisävarusteiden pakkaaminen folioon tms.
- Seisomatelineen suojaus likaantumiselta ja paikaltaan rullautumiselta
- Säilytys kuivassa ympäristössä suojassa voimakkailta olosuhteiden vaihteluilta

Tuotekuvaus – tietoja materiaaleista

Perusrunko ja yksittäiset elementit ovat terästä tai alumiinia, ruostumattomia ja jauhemaalattuja. Kaikki vartaloet ovat pehmustettuja ja päällyksellä varustettuja. Päällykset on valmistettu PVC:stä tai Trevia-CS-kankaasta ja ovat vaikeasti syttyviä (standardin DIN EN 1021-1+2 mukaisesti).

Lastaus ja kuljetus

Seisomatelinettä ei voi purkaa kuljetusta varten!

Valmistele haluttu pakkauskoko ja kiinnitä kaikki puretut osat asianmukaisella kuormakiinnityksellä.

Seisomatelinettä ei ole tarkoitettu kannettavaksi, vaan se on varustettu pyörillä. Jos kantamista ei voida esteiden vuoksi välttää, kantaminen voidaan suorittaa vain kun telineessä ei ole käyttäjää. Kaikki liikkuvien osien kiristys on varmistettava. Sitten seisomatelineen viereen asettuu seisomaan vähintään kaksi henkilöä, jotka tarttuvat perusrungon vasemmalle ja oikealle puolelle sekä keskipilareihin ja siirtävät telineen haluttuun paikkaan.

Yhdistelmät muiden valmistajien tuotteiden kanssa

HUOMIO!

Emme voi ottaa mitään vastuuta vahingoista, jotka aiheutuvat seisomatelineidemme ja minkäänlaisten kolmansien osapuolien tuotteiden yhdistelmästä, joihin voi liittyä huomattavia riskejä, ellei yrityksemme ole nimenomaisesti hyväksynyt tällaista tuotetta.

Käyttötarkoitus

Seisomateline mahdollistaa päivittäisen seisoma- ja makuuasennon turvallisen, tukevan ja väsyttämättömän saavuttamisen henkilöille, joilla on erilaisia fyysisiä ja/tai psyykkisiä rajoitteita.

Päivittäinen seisominen stabiloi verenkiertoa, ehkäisee luun dekalsifikaatiota (osteoporoosia), korjaa lonkka- ja polvinivelten kontraktuureja, stimuloi suolen ja virtsarakon toimintaa sekä hengitystä ja munuaisten toimintaa. Pään hallinnan kohdennettu edistäminen on optimoitu laajoilla säätövaihtoehtoilla kaikilla tasoilla.

Seisomateline CAMPUS 628 on varustettu monipuolisilla säätövaihtoehtoilla. Valmistaja ei ole vastuussa mistään muista käyttötavoista ja niistä mahdollisesti aiheutuvista vahingoista.

Apuvälineiden jälleenmyyjänne voi antaa lisätietoja ja esitellä myös seisomatelineen muuntelu- ja säätövaihtoehdot.

Indikaatiot

- Neliraajahalvaus
- Alaraajahalvaus/-pareesi
- Multippeliskleroosi
- Lihasdystrofia
- CP-oireyhtymä

Vasta-aiheet

Vasta-aiheiden olemassaolon diagnosointi kuuluu periaatteessa lääkärin/ortopedin tehtäväksi. Kaikenlainen kipu on vasta-aihe.

Potilaan asentovirheitä ei saa koskaan korjata väkisin.

Yleisluonteisia turvallisuusvinkkejä

Koska turvaohjeet ja käyttöohje tulee lukea ja huomioida ennen telineen ensimmäistä käyttöönottoa, olemme koonneet alkuun tärkeimmät ohjeet. Sekä potilaiden että avustajien tulee huomioida nämä turvaohjeet!

Huomioikaa erityisesti tekstit, jotka alkavat sanalla **HUOMIO**.

- Potilasta **ei milloinkaan saa jättää seisomatelineeseen ilman valvontaa!!**
- Mikäli seisomatelineessä on pyörät, tulee varmistaa, että niiden jarrut on kytketty päälle siten, ettei teline pääse liikkumaan.
- Avustajat on perehdytettävä turvalliseen käsittelyyn ennen seisomatelineen ottamista käyttöön ensimmäistä kertaa.
- Ennen laitteen käyttämistä on kaikki säädöt tehtävä oikein ja testattava.
- Kaikki **ruuvi- ja kiristysliitokset** on tarkastettava ennen käyttöä. Erityisesti tulee huomioida säädettävissä osissa olevat kiristysvivut.
- Seisomateline on tarkoitettu ainoastaan yhden henkilön apuvälineeksi.
- Suurin sallittu käyttäjän paino:

Campus 628 max. 80 kg

- Taudinkuvasta ja potilaan painosta riippuen potilaan sijoittaminen oikein seisomatelineeseen saattaa edellyttää kahta avustajaa.
- Avustajan on aina oltava läsnä myös sellaisten potilaiden tapauksessa, jotka kykenevät itse nousemaan telineeseen.
- Lantiokehikon sulkemisen jälkeen on varmistettava, että turvasalpa on käännetty päälle ja turvalukituspultti on lukkiutunut paikalleen.
- Kallistuksen säätö tai asennon muutos on mahdollista käytön aikana, mutta se tulee tehdä varoen. Kaikki pyörät on ensin lukittava pyörimiseltä.
- Taudinkuvan ja terapian perusteella määrättyä oleskeluaikaa seisomatelineessä ei saa ylittää.
- Seisomatelineen säädöt tulee tehdä sairauden edellyttämällä tavalla. Kumara asento saattaa olla tarpeen joillekin potilaille, elleivät he kykene seisomaan kokonaan pystyssä.

• Yleisluonteisia turvallisuusvinkkejä

- Mikäli laitteessa ilmenee toimintahäiriö, ei laitetta saa käyttää vaan on käännettävä jälleenmyyjän puoleen toiminnan tarkastamiseksi.
- Seisomatelineen purkaminen ja uudelleen kokoaminen edellyttää vähintään **kahden** koulutetun henkilön käyttämistä.
- Apuvälinettä saa käyttää ainoastaan kiinteällä, tasaisella ja vaakasuoralla alustalla.
- Potilas on suojattava riittävästi laitteesta putoamiselta ilman, että hänen mukavuuttaan rajoitetaan liikaa.
- Apuvälinettä ei saa käyttää ulkosalla, märkätiloissa tai tiloissa, joissa on korkea ilmankosteus.
- Kaikkien säätöjen yhteydessä on varmistettava, että kaikki raajat ovat säätöalueiden ulkopuolella. – Puristuksiin joutumisen vaara!
- Tulee huomioida, että seisomatelineen kaatumisvaara voi kasvaa, jos keho on epäsuotuisassa asennossa tai telineeseen kiinnitetään esineitä.
- Jos seisomateline on vaurioitunut tai siihen on tehty muutoksia, sitä ei saa enää käyttää.
- Muutosten tekeminen rakennesein on kiellettyä ja johtaa automaattisesti takuun mitätöitymiseen.
- Laitteeseen ei saa tehdä muutoksia ilman valmistajan myöntämää lupaa.
- Korjaus- ja tarkastustoimenpiteet kuuluvat yksinomaan ammattitaitoisten ja valtuutettujen jälleenmyyjien tehtäväksi.
- Suoraa auringonvaloa on vältettävä, koska seisomatelineen tummat osat saattavat tällöin kuumentua yli 41 °C:seen ja aiheuttaa palovammoja.
- Tekstiiliosien (verhoilu tai muoviosat) SYTTYMISVAARA. Pidä sytytyslähteet poissa seisomatelineen läheisyydestä.
- Berollkan kotisivuilla www.berollka.de tiedotetaan mm. mahdollisista takaisinkutsutoimenpiteistä.
- Laitteeseen liittyvistä vakavista vaaratilanteista* on ilmoitettava valmistajalle ja laitteen käyttäjään toimivaltaiselle viranomaiselle.

* „vakava vaaratilanne“ tarkoittaa tilannetta, joka voi/voisi/olisi voinut suoraan tai epäsuorasti aiheuttaa jonkin alla mainituista seurauksista:

a) potilaan, avustajan tai muun henkilön kuolema,

b) potilaan, avustajan tai muiden henkilöiden terveydentilan tilapäinen tai pysyvä vakava heikkeneminen,

c) vakava vaara kansanterveydelle,

MDR, Artikkel 2, 65:

Perusmallin varustus

- Perusteline ilman pyöriä
- Yhtenäinen jalkalauta
- Kantapäätuet
- Sivun taittuva lantioraami lantiotukineen
- Erikseen korkeussäädettävät polvituet
- Pöytälevy

Yleiskuvaus, seisomateline CAMPUS Micro 628

Seisomatelinettä CAMPUS Micro 628 käytetään yksinomaan seisomaterapiaan liikuntarajoitteisille lapsille. Se toimii apuna jäykistymien, skolioosin ja muiden vaikeiden rajoitteiden hoidossa. Se onnistuu usein lievittämään tällaisten deformaatioiden aiheuttamaa vaivaa ja joissakin tapauksissa jopa mahdollistaa niiden korjaamisen.

Alla olevassa kuvassa näkyvät seisomatelineen tärkeimmät rakenneosat sekä nimitykset, joita niistä tässä käyttöohjeessa tullaan käyttämään.

Kuvassa Campus Micro 628

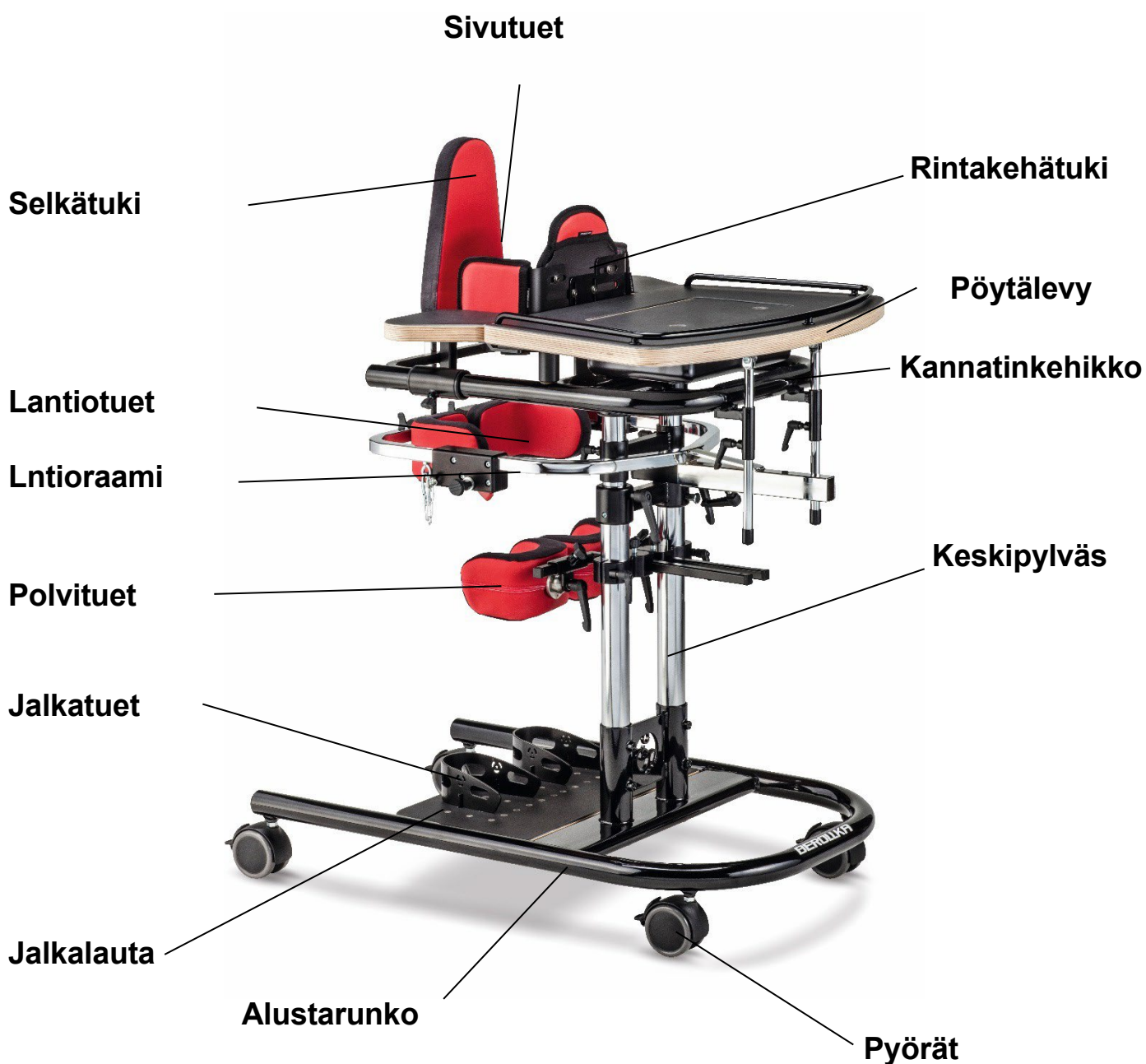

Käsittely toimituksen yhteydessä

Seisomateline toimitetaan koottuna pahvisessa pakkauslaatikossa. Irtonaiset osat on kuljetuksen aikana syntyvien vaurioiden välttämiseksi pakattu erikseen.

Jälleenmyyjänne opastaa teitä ja avustajaanne seisomatelineen turvalliseen käsittelyyn.

Asentaminen – jälleenmyyjän suorittama

Huomautus: loukkaantumisten estämiseksi asentaminen edellyttää ainakin **kahta henkilöä**.

Asettakaa seisomateline pakkauksesta purkamisen jälkeen tasaiselle ja kiinteälle alustalle. Mikäli alustarungossa on pyörät, ne tulee lukita.

Ilman pyöriä olevan seisomatelineen kanssa lattian epätasaisuudet on tasoitettava tasoitusjaloilla.

Pöytälevyn asentamiseksi molemmat pöytälevyn tangot työnnetään pöydän kannatinrungon ohjausputkiin ja kiristetään sopivaan asemaan.

(Perusmallissa kierretapit on kiristettävä tiukasti kiinni)



Rintakehä-, sivu- ja selkätukien asentamiseksi vastaava kiinnike liitetään kannattimiin (ks. myös seisomatelineen purkaminen/kokoaminen).

Asentamisen jälkeen on varmistettava, että kaikki ruuvit on kiristetty tiukkaan!

Seisomatelineen käsittely

Tulee varmistaa, että seisomateline on asetettu tasaiselle ja tukevalle alustalle. Jos rungossa on pyörät, on niiden jarrut lukittava. Ilman pyöriä olevan seisomatelineen tapauksessa lattian epätasaisuudet on tasoitettava tasoitusjaloilla.

Huomio:

Tulee varmistaa, että kaikki ruuvit, kiristysvivut ja mutterit on kiristetty tiukkaan.

Seisomateline tulee olla säädetty kullekin potilaalle kohdassa „Seisomatelineen säätäminen“ (sivu 16) kuvatulla tavalla.

Keskipyöväiden on ALLROUND-alustarungolla varustetussa seisomatelineessä oltava pystysuorassa asennossa, so. ne eivät saa olla eteenpäin kallistuneet!

Telineeseen nouseminen

Tulee huomioida, että seisomateline on oltava ennakkoon säädetty potilaan tarpeiden ja mittojen mukaiseksi.

Ennen telineeseen nousemista on lantioraami avattava ja pöytälevy käännettävä ylös (tämä koskee erityisesti saksiraamia).

Pyörätuolin jalkatuet irrotetaan ja potilas siirretään seisomatelineen luo. Pyörätuolin pysäköintijarrut kytketään päälle.

Tämän jälkeen jalat asetetaan jalkatukiin ja mahdollisesti kiinnitetään jalkahihnoilla. Potilasta vedetään hieman eteenpäin siten, että polvet saadaan kiinnitetyksi polvitukiin.

Huomautus: polvituet asetetaan taudinkuvasta riippuen suoraan polven kohdalle tai polvilumpion alapuolelle.

Polvituet voidaan taudinkuvasta riippuen sijoittaa polvilumpion ala- tai yläpuolelle. Huomioikaa myös, että kallistussäädöllä varustettuja polvitukia (lisävaruste) voidaan säätää pallonivelen avulla eri kulmiin.

Polvituen pidikkeen kiristysvipu avaamalla tukia voidaan kääntää tai siirtää pystysuoraan keskipyöväillä.

Polvitukien syvyyttä voidaan säätää käyttäjälle sopivaksi polvituen kannattimen päällä tai alla olevan kiristysvivun avulla.

Polvituet tulee säätää potilaan ollessa seisoma-asennossa.

Tulee kuitenkin huomioida, että polvituet toimivat potilaan tukemisessa yhdessä jalkatukien ja lantiovyön (tai lantiotukien) kanssa.



Seisomatelineen käsittely

Potilas pitelee tällöin kiinni pöytäkehikosta ja pystyy kohottamaan itsensä seisoma-asentoon. Mikäli potilaalla ei ole tarvittavaa voimaa käsivarsissaan, seisomaan nousemista on tuettava 1-2 avustajan voimin.

Tämän jälkeen lantioraami suljetaan ja lukitaan!

Tätä varten saksiraamin vipu käännetään eteenpäin keskipyöväiden väliin, jolloin saksiraami sulkeutuu. Tällöin tulee varmistaa, että vipu on painettu kokonaan alas. Sitten on käännettävä turvasalppaa ja annettava lukituspultin lukittua paikalleen.



Huomautus: seisomatelinettä saa käyttää vain kun vipu on käännetty alas ja lukituspultti on lukittuna!

Kun potilas on siirtynyt seisoma-asentoon, on lantio- ja polvitukien asento tarkistettava ja tarvittaessa säädettävä.

Rintakehä- tai selkätukia tai sivutukia käytettäessä on myös niiden asento tarkistettava.

Taudinkuvasta ja hoidosta riippuen tulee selvittää, kuinka kauan potilas voi seistä seisomatelineessä. Liian pitkäaikainen oleskelu telineessä saattaa aiheuttaa verenkierto-ongelmia, kipua jaloissa ja/tai selässä tai kouristuksia.

Lisäksi vaihtelee potilaskohtaisesti voidaanko potilas saattaa täysin seisovaan asentoon. Monet potilaat pystyvät aluksi seisomaan vain kumarassa!

Telineestä poistuminen

Telineestä poistuttaessa on myös varmistettava, että teline on tasaisella ja tukevalla alustalla. Jos alustarungossa on pyörät, niiden jarrut on lukittava.

Pyörätuoli siirretään seisomatelineen luo telineen takaa ja pysäköintijarrut kytketään päälle. Pöytälevy taitetaan ylös, jota esim. avustaja tukee kiinni pitäen.

Potilaan tulee taivuttaa vartaloon hieman eteenpäin pöytäkehikon yläpuolelle. Rintakehä tukea käytettäessä potilaan avustaja pitää kiinni rintakehä tuesta, jolloin mahdolliset selkä- tai sivutuet voidaan poistaa.

Tukikehikko avataan ja potilas voi nyt poistua hitaasti telineestä ja istuutua pyörätuoliin. Avustajan on tällöin tuettava potilasta. Tämä jälkeen jalat nostetaan pois jalkatuista.

Potilailla, jotka eivät hallitse kehoaan lainkaan tai vain vähän, telineeseen nouseminen ja siitä poistuminen on suoritettava yhdessä avustajien kanssa.

Seisomatelineen säätäminen

Ennen potilaan siirtämistä seisomatelineeseen on teline säädettävä potilaan tarpeiden ja mittojen mukaiseksi.

Perussäädöt saadaan tehdä ainoastaan telineen ollessa ilman siinä seisovaa potilasta. Tämän jälkeen säädöt vielä testataan ja mahd. korjataan potilaan seisoessa telineessä.

Tuet säädetään haluttuun asentoon kiristysvipujen tai mukana tulevan työkalun avulla. Kulmasäätö on mahdollista käytön aikana, mutta se tulee tehdä varovasti. Tällöin tulee huomioida, että kaikki säädöt lukitaan pultit ja mutterit tiukalle kiristämällä..

Säätämiseen tarvitaan seuraavat mitat:

Mitta A:

Kyynärmitta = 90° taitetun kyynärvarren ja jalkalaudan välinen mitta. Tämä mitta vastaa mitta jalkalaudasta pöydän yläreunaan.

Mitta B:

Polvikorkeus = Mitta polvilumpion (keskeltä) ja jalkalaudan välillä.

Taudinkuvasta riippuen polvituet voidaan sijoittaa polvilumpion alapuolelle tai sen yläpuolelle (huomioikaa myös kulmasäädöllä varustetut polvituet).

Mitta C:

Lantiomitta = Mitta lantion etuosan ja jalkalaudan välillä. Tämän mitan tulisi vastata lantiotuen yläreunaa.

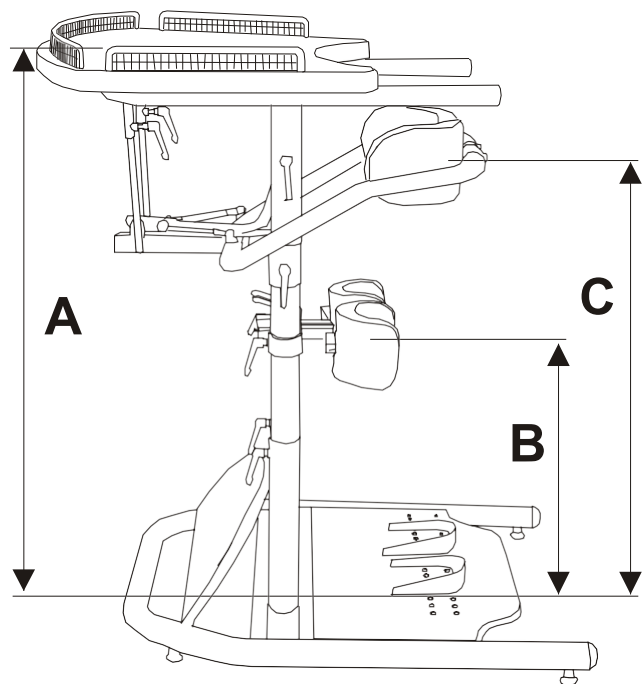

Seisomatelineen säätäminen

Campus Micro 628

Seisomateline lapsille ja pikkulapsille

A Pöydän korkeus: ks. kuva edellisellä sivulla sekä taulukko sivulla 18

B Polvitukien korkeus jalkalaudasta

B =	Minimimitta B	Maksimimitta B
	15 cm	Profiiliputki ala -7 cm

C Lantiotukien korkeus jalkalaudasta

C =	Minimimitta C	Maksimimitta C
	Profiiliputki ala +4 cm	mitta A - AC _{min}

Pienin etäisyys B (polvitukien) ja C (lantiotukien) välillä on taottoraamin yhteydessä 13 cm

Pienin etäisyys A (pöydän) ja C (lantiotukien) välillä AC_{min}

Taottoraami: 10 cm*, selkärankatukien kanssa 13 cm*
*+5 cm, kun pöytä kaukalolla

D Polvitukien leveys

	Koko	Mitta mm		
		L	S	K
Campus 628	S	80	60	90
	M	110	80	90
	L	140	100	100

E Lantiotukien välinen leveys

	Minimimitta E	Maksimimitta E
	Lantiotukien koon mukaan	
Campus 628 Taottoraami pieni	17 cm	30 cm
	20 cm	33 cm

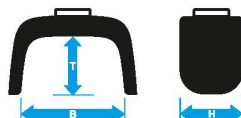
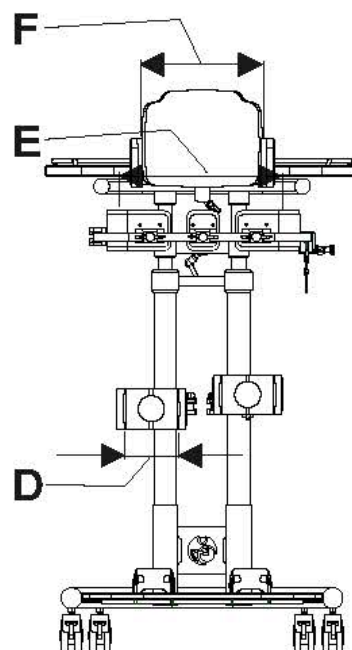

	Kokonaisleveys		Kokonaispituus		Suurin sallittu käyttäjän paino	Kokonaispaino	Kokonaiskorkeus
	Runko	Pöytä	Standard-alusta	Allround-alusta			
Campus 628	54 cm	63 cm	85 cm pelkkä runko 88 cm pöydän kanssa	90 cm	80 kg	25 kg	max. 120 cm

Tulee huomioida, että tilauksen ja telinetyypin mukaisesti toimitetaan vastaavia keskipyylviä. Säädettävät A-mitat on esitetty seuraavassa taulukossa.

Seisomatelineen säätäminen

Tulee huomioida, että tilauksen ja telinetyypin mukaisesti toimitetaan vastaavia keskipylviä. Säädettävät A-mitat on esitetty seuraavassa taulukossa.

A Pöydän korkeus

Putken pituus		Minimimitta A	Maksimimitta A
ala	ylä		
30 cm	40 cm	46 cm*	68 cm
40 cm	40 cm	56 cm*	78 cm
50 cm	40 cm	66 cm*	88 cm

* 1: Pöydän korkeus +2 cm, suora pöytälevy CODE 6250

2 Pöydän korkeus +3 cm käytettäessä selkärankatukia CODE 6225

3: Pöydän korkeus +5 cm, kaukalolla varustettu pöytälevy CODE 6253

A-mitan säätöalue = 22 cm

Jalkatuet

Jalkalaudan päällä olevat jalka- tai kantapäätuet on kiinnitetty jalkalautaan alapuolisilla ruuveilla.

Jalkalaudassa olevien reikien avulla voidaan valita lähes kaikki yksilölliset asemat. Käyttäjän tulisi löytää tukeva pito jalkatuissa.



Lisävarusteet

Seisomateline on rakennettu modulaarisen järjestelmän mukaisesti, jolloin myös yksittäisiä lisävarusteita voidaan liittää siihen myöhemmin.

Seuraavassa esitellään valikoima vaihtoehtoja ja lisävarusteita, jotka voivat helpottaa seisomatelineen käyttöä.

Pöydän reunus

Pöytään voidaan asentaa pöytää ympäröivä reunus.
Reunus painetaan pöytälevyssä oleviin reikiin.

Pöydän reunus on lisäksi varmistettu alapuoleltaan tahattomalta irtoamiselta. Tätä tarkoitusta varten ruuvataan uppokantaruuvi pöytälevyn läpi pöydänreunukseen levyn etuosan alapuolelta. Takaosassa käytetään kiinnitysrengasta molemmin puolin alapuolelta pöydänreunuksen päihin, jotka työnnyvät pöydän pinnan läpi.

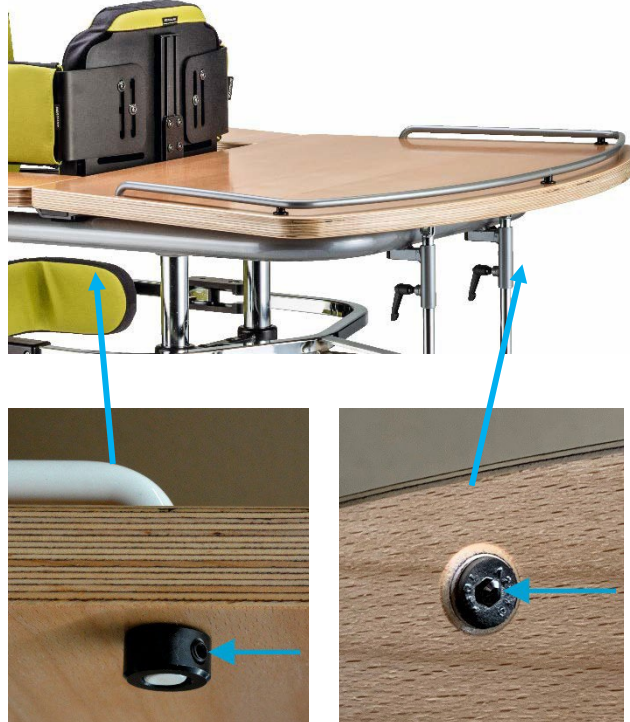

Pöytälevyn kallistus- ja syvyysäättö

Pöytälevyn kallistuskulmaa voidaan säätää terapiatarkoituksia varten. Pöytälevy on myös syvyysuunnassa säädettävissä pöydän etäisyyden sovittamiseksi paremmin potilaalle.



Allround-alustarunko

Allround-alustarunko mahdollistaa pöytäkehikossa olevan vivun ja kaasujousen avulla seisomatelineen kallistamisen 25° eteenpäin.

Tämän säädön avulla voidaan saada aikaan muutosta kehon ja verenkierron kuormitukseen.



Erikseen kallistussäädettävät polvituet

Kulmasäädettävän polvitukinivelen avulla polvitukia voidaan säätää monipuolisesti, esim. potilaille, jotka eivät kykene ojentamaan polveaan, voidaan polvituet säätää hieman polven alapuolelle.



Shark-polvituet

SHARK-polvitukia voidaan käyttää anatomisesti ja ne tukevat ja polvia ja niiden asentoa optimaalisesti. Etuna tavallisiin polvitukiin on se, että näitä voidaan säätää anatomisesti. Voidaan käyttää myös neljää kokoa.



Polvitukien kannatintangot on kannattimillaan kiinnitetty keskipylyväisiin syvyysuunnassa, korkeussuunnassa ja kallistukseltaan säädettävästi.

Kannattimissa oleva kiristysvipu avaamalla kannatintankoja voidaan erikseen säätää ja jonkin verran kääntää keskipylyväällä.

Rintakehätuet

Rintakehätuet asennetaan molempien keskipyöväiden väliin pöytäkehikon alapuolelle tai lantioraamin päälle.

Rintakehätuki kuuluu ehdottomasti asentaa Allround-alustarungon yhteydessä.

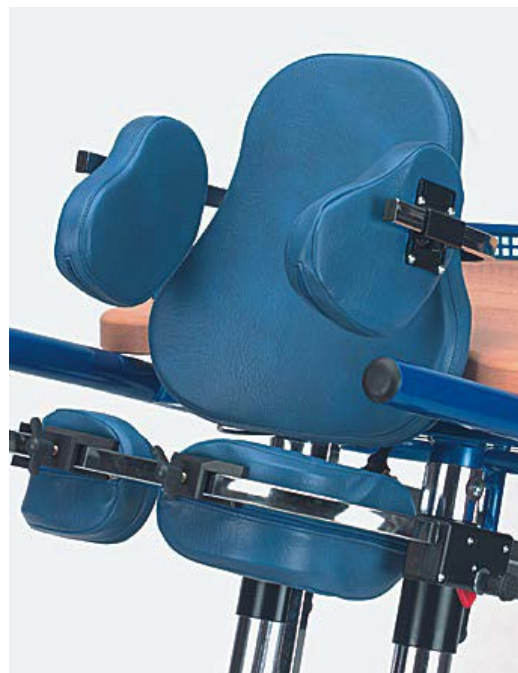

Sivutuet

Sivutuet, jotka asennetaan rintakehätukiin, toimivat ylävartalon tukena. Näitä käytetään potilailla, joiden keuhonhallinta on heikkoa.

Rintakehätuet yhdysrakenteisilla sivutuilla

Yhdysrakenteisilla sivutuilla varustetut rintakehätuet mahdollistavat vielä paremmat säätömahdollisuudet ja siten vielä paremman ylävartalotuen.

Yhdysrakenteiset sivutuet ovat erikseen säädettävät ja tulevat vain vähän olkavarren alueelle. Näin olkavarret pysyvät lähellä ylävartaloa.

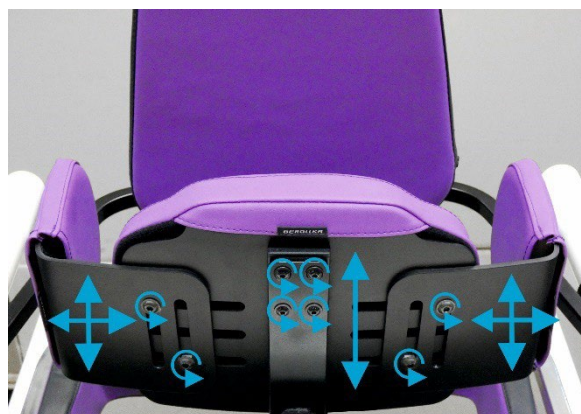

Selkätuet

Ylävartalotuen täydentämiseksi voidaan pöytäkehikon putkeen liittää selkätuki.

Tuen etäisyys rintakehäntukeen on säädettävissä, samoin sen korkeus.



Päätuki

Päätä voidaan lisäksi tukea päätuen avulla.

Tätä varten päätuki painetaan erityisellä pitimellä selkätukeen. Päätukea voidaan säätää yksilölliseen asentoon.



Sivulle taittuva lantioraami

Sivulle auki taitettava lantioraami toimii lantiotukien kannattimena ja voidaan kääntää sivuun 180°. Potilas voidaan tällöin asettaa seisomatelineeseen vapaasti.



Pyörät

Alustarunkoon voidaan asentaa siirtelyä varten läpimitaltaan 75 mm:n pyörät.

Näiden pyörien avulla on myös mahdollista estää laitteen siirtyminen paikaltaan lukitsemalla ne lukitusvivun avulla.

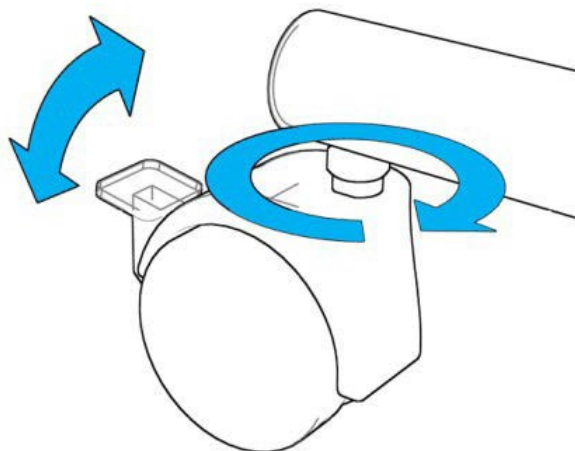

Jalkatuet jalkahihnoilla

Jalkalautaan kiinnitettävät jalka- tai kantapäätuet painetaan jalkalautaan ja ruuvataan kiinni alapuolelta.

Jalkalaudassa olevien lukuisten reikien avulla on valittavissa lähes mikä tahansa yksilöllinen sijainti. Käyttäjän tulisi näiden avulla saada jaloilleen hyvä tuki.

Kiinnityksen parantamiseksi jalkatukiin voidaan lisäksi liittää jalkahihnat.



Tekniset tiedot

Tekniset tiedot

Tuotenimi / apuvälinenumero:

Campus 628	ilman pyöriä	/ 28.29.01.0028
Campus 628 Allround	ilman pyöriä	/ 28.29.01.0027
Campus 628	pyörillä	/ 28.29.01.1041
Campus 628 Allround	pyörillä	/ 28.29.01.1040

Kaikki mitat ± 5 %

Nimike	Mitta		Huomautuksia
Kokonaisleveys pöytä 628	63 cm		
Kokonaisleveys raami 628	63 cm		
Kokonaispituus 628	85 cm 88 cm 90 cm	Pelkkä raami Raami pöytälevyllä Allround-alustarunko	
Seisomakulma 628 628 Allround	90° 65°	25° eteen kallistettavissa	Portaattomasti kaasujousen avulla
Kaatumisvakaus eteen		>7°	
Kaatumisvakaus taakse		>7°	
Sivuttainen kaatumisvakaus		>7°	
Pysäköintijarrun tehokkuus	max. 10° kaltevuus		
Maksimikuormitus / paino	628	80 kg	
Käyttöalusta	Tasaiset ja kiinteät alustat		
Normatiiviset vaatimukset	Seisomateline täyttää DIN ISO 12182 -normin vaatimukset		

Seisomatelineen materiaalit

Seisomatelineen materiaalit

Seuraavassa taulukossa on luettelo seisomatelineessä käytetyistä materiaaleista.

Komponentti	Materiaali	Pinnoite
Runko	S235JR	Jauhemaalau
Liitännäisosat	S235JR	Jauhemaalau
Liittimet ja ruuvit	S235JR 1.4302	Jauhemaalau / kromaus
Kiristysvivut	Muovi PA6	
Pöytälevy	Pyökkilaminaatti	Lakkaus
Jalkalauta	Pyökkilaminaatti	Lakkaus
Pehmusteet	VB 100, paksuus 30 mm	
Verhoilu	PVC Trevira CS	
Pyörät	Muovi PA6	

Hoito ja kunnossapito

Vastuu lääkinnällisten apuvälineiden ja hoitolaitteiden huollosta on tuotteen omistajalla. Tuotteen käyttöohjeen mukaisen huollon tai huoltovälien laiminlyöminen voi mitätöidä tuotteen takuun. Huoltojen laiminlyöminen voi lisäksi johtaa laitteen toimintahäiriöön tai käyttäjän ja/tai hoitohenkilökunnan tai avustajien turvallisuuden vaarantumiseen.

Seisomatelineenne tarvitsee muiden apuvälineiden tavoin säännöllistä hoitoa. Seisomatelineen kannalta on erinomaisen tärkeätä, että sitä käsitellään huolellisesti, jolloin se säilyy vuosien ajan ulkonäöltään moitteettomana. Kaikki metalliosat on suojattu korroosiolta jauhemaalauksella, eloksoinnilla tai kromauksella. Voimakkaalle rasitukselle altistuvat osat on lisäksi varmistettu ruostumattomasta teräksestä.

Seisomateline on puhdistettava säännöllisesti pehmeällä, hieman kostealla liinalla tai tarvittaessa miedolla (liuotin vapaalla) kotitalouspuhdistusaineella.

Metalliosat tulee puhdistamisen jälkeen kuivata huolellisesti liinalla.

Pehmusteosat tulee puhdistaa vain miedolla saippualliuoksella.

Puuosien puhdistamiseen tulee käyttää vain hieman kostutettua liinaa.

Desinfiointi

Mikäli seisomateline on hygieniasyistä tarpeen puhdistaa tavanomaisella, ei liian syövyttävällä desinfiointiaineella, toimenpide tulee suorittaa ainoastaan suihkuttamalla tai pyyhkimällä. Tehkää tämä liinalla, johon desinfiointiainetta suihkutetaan, ja pyyhkikää osat sen jälkeen tällä liinalla. Vaihtoehtoisesti voidaan käyttää erityisiä desinfiointipyyhkeitä. Desinfiointissa tulee huomioida kattava käsittely ja käytettävien desinfiointiaineiden vaikutusajat.

Seisomatelineidemme puhdistamiseen sallittuja ovat kaikki puhdistusaineet, jotka ”Robert Koch –instituutti” on hyväksynyt VAH/DGHM-luettelon mukaisesti sairaalahygienisiin tarkoituksiin.

Huomautus: Hankaavien ja vastaavien voimakkaiden puhdistusaineiden käyttö ei ole sallittua. Painepesurien käyttö on kielletty.

Huomautus:

Seisomatelinettä jatkuvasti käytettäessä saattavat tietyt ruuvit löystyä. Kiristäkää kaikki ruuvit ajoittain itse tai antakaa jälleenmyyjänne tehdä se.

Ruuvien kiristysmomentit

- M5 = 5 Nm*
- M6 = 7 Nm*
- M8 = 20 Nm*

* Suojattava ruuvilukitteella (keskivahva)

Suosittelimme seisomatelineen tarkastamista toiminnan ja vaurioiden osalta säännöllisesti käyttöasteesta riippuen, mutta vähintään kerran vuodessa ammattilaisella (esim. jälleenmyyjällä).

Hoito ja kunnossapito

Hoito ja kunnossapito

Aikaväli	Selitys
1. päivä	Lue käyttöohje huolellisesti ennen laitteen käyttämistä ja säilytä ohje tallessa myöhempää käyttöä varten.
	Säilytä työkalut laitteen luona.
Päivittäin	Puhdista kuivalla liinalla.
	Katsomalla tehtävä tarkastus: vialliset ja kuluneet osat on välittömästi vaihdettava tai korjattava.
	Varmista, että kaikki kiinnitysosat ovat paikoillaan.
	Tarkasta, ettei võissä, liiveissä ja soljissa ole merkkejä kulumisesta.
	Säätöjen yhteydessä on aina huomioitava ääriasennot.
Viikottain	Tarkasta, että kaikki pyörät pyörivät kevyesti ja pyörien jarrut/lukitukset toimivat moitteettomasti.
	Tarkasta, että kallistussäätö ja turvalukitusjärjestelmä toimivat moitteettomasti.
	Poista lika ja puhdista tuote liinalla lämmintä vettä ja mietoa puhdistusainetta käyttäen. Pyyhi tuote kuivaksi ennen seuraavaa käyttöä.
Kuukausittain	Tarkista ja kiristä kaikki ruuvit, mutterit ja lukitukset säännöllisesti vikojen ehkäisemiseksi.
	Voitele liikkuvat osat. Neuvomme käyttämään ammattitasoista voiteluainetta, esim. "Metaflux-Klarfett-Spray".
Vuosittain	Tarkista alustarunko ja sen osat kulumisen osalta. Tuotetta, jossa on havaittu vikoja, ei saa milloinkaan käyttää. Tarkastuta laite vähintään kerran vuodessa apuvälineiden jälleenmyyjällä.

Uudelleenkäyttö

Campus 628 -tuote on suunniteltu siten, että se soveltuu uudelleenkäytettäväksi erinäisten toimenpiteiden ja hyväksynnän jälkeen.

Käyttöikä

Valmistajana voimme taata luotettavasti 10 vuoden käyttöiän laatu- ja turvallisuuskriteerien perusteella kuntoutustuotteiden uudelleenkäytössä. Tämä edellyttää, että seisomatelineitä huolletaan ja hoidetaan säännöllisesti Berollka Rollstuhltechnik GmbH:n antamien ja käyttöohjeessa mainittujen ohjeiden ja aikavälien mukaisesti.

Hävittäminen

Seisomatelineen hävittäminen kuuluu ainoastaan vastuullisen maksajan tehtäväksi. Seisomateline tulee hävittää sovellettavien kansallisten lakien mukaisesti. Tässä asiassa tulee kääntyä jälleenmyyjän puoleen.

Uudelleenkäyttötarkastus

Apuvälineiden jälleenmyyjän on yleisesti ottaen suoritettava turvallisuutta, aiempaa käyttöä ja hygieniatoimenpiteitä koskeva tarkastus, havaittava mahdolliset viat ja asianmukaiset osat vaihdettava uusiin.

Dokumentaatio

- ✓ Ovatko kaikki tarrat/kilvet (etenkin sarjanumero) paikoillaan ja selvästi luettavissa?
- ✓ Onko käyttöohje laitteen mukana (tarvittaessa ladattavissa verkkosivuilta www.berollka.de)?

Seuraavat toimenpiteet on suoritettava:

- Perusteellinen puhdistus tarkoitukseen soveltuvilla aineilla
- Huolto huoltosuunnitelman mukaisesti ja valmistajan tai valtuutetun jälleenmyyjän suorittama tarkastus
- Tarvittavien asiakirjojen laadinta ja hyväksyntä uudelleenkäyttöön

Tuotteidemme uudelleenkäyttöä varten suosittelemme tuotteen perusteellista tarkastusta asiantuntevan jälleenmyyjän toimesta.

Uudelleenkäyttötarkastus:

Optinen tarkastus

- ✓ Tuotteen puhtauden tarkastus, tarvittaessa perinpohjainen puhdistus tai desinfiointi
- ✓ Pintakäsittelyn tarkastus (kromaus, lakkaus)
- ✓ Kaapeleiden ja sähköliitännän tarkastus vaurioiden varalta
- ✓ Rungon ja komponenttien tarkastus vaurioiden varalta
- ✓ Pehmusteosien vaurioiden ja hygienisen tilan tarkastus, puhdistus ja tarvittaessa vaihto

Mekaaninen tarkastus

- ✓ Kaikkien ruuvi- ja puristusliitosten tarkastus ja kiristäminen
- ✓ Lukitusosien toiminnan ja eheyden tarkastus
- ✓ Mahdollisen sähkötoimisen vyönkiristimen toiminnan ja kunnan tarkastus
- ✓ Pyörien kunnan tarkastus
- ✓ Pyörien kääntyvyyden tarkastus
- ✓ Turva- ja kiinnitysvöiden tarkastus

Huolto

- ✓ Liikkuvien osien ja laakereiden voitelu

Toiminnan testaus

- ✓ Seisomatelineen kallistussäädön tarkastus
- ✓ Pyörien kääntyvyyden ja lukituksen tarkastus
- ✓ Kaatumisvakauden tarkastus

Dokumentaatio

- ✓ Ovatko kaikki tarrat/kilvet (etenkin sarjanumero) paikoillaan ja selvästi luettavissa?
- ✓ Onko käyttöohje laitteen mukana (tarvittaessa ladattavissa verkkosivuilta www.berollka.de)

Tarkastuslista seisomatelineitä varten on ladattavissa verkkosivuiltamme (www.berollka.de/downloads).

Apuvälineiden jälleenmyyjän on yleisesti ottaen suoritettava turvallisuutta, aiempaa käyttöä ja hygieniatoimenpiteitä koskeva tarkastus, havaittava mahdolliset viat ja asianmukaiset osat vaihdettava uusiin.

Seuraavia varaosia saatetaan erityisesti tarvita:

- Pyörät
- Pehmusteet ja suojuukset
- Pöytälevyt
- Vyöt
- Jalkalaudat
- Suojatulpat
- Kaasujousten vaijerit

Takuu

Yleisten liiketoimintaehtojen lisäksi toimittamaamme seisomatelinettä koskevat seuraavat takuuehdot:

2 vuoden takuu rungolle (valmistus- tai materiaalivirheiden osalta)

Seisomatelineessä 628 Allround käytettäville kaasujousille myönnämme **12 kuukauden** pituisen valmistajatakuun.

Berollka-aktiv ei ole vastuussa vahingoista, jotka johtuvat virheellisestä tai epäammattimaisesta asennuksesta ja/tai korjauksesta, laiminlyönnistä ja kulumisesta tai käyttäjän tai kolmansien osapuolien tekemistä kokoonpanomuutoksista. Näissä tapauksissa tuotevastuamme raukeaa.

Edellä mainittuja seikkoja vastaavat käyttökelvottomat tai vialliset osat korjataan takuuajan puitteissa veloituksetta, kun Berollka-aktiv saa tästä välittömästi tiedon ostotodistuksen kanssa. Palautettavat osat tulee lähettää Berollka-aktiville posti- tai rahtivapaasti.

Mikäli kyseessä on todistettavasti materiaali- tai valmistusvirhe, vaihdetaan vialliset osat veloituksetta uusiin. Muutokset ja rakenteelliset toimenpiteet, jotka liittyvät henkilön kehon kokoon mukauttamiseen, eivät kuulu valmistajan vastuun piiriin.

Huomio: Eritysrakennetoteutukset eivät kuulu vaihdon piiriin.

Oikeudet teknisiin muutoksiin pidätetään.

Emme voi olla vastuussa vahingoista, jotka johtuvat seisomatelineidemme yhdistämisestä kaikenlaisiin muihin vierastuotteisiin, joihin mahdollisesti sisältyy huomattavia vaaratekijöitä. Poikkeuksena on tilanne, jossa olemme erikseen hyväksyneet tällaisen tuotteen.

Takuun piiriin eivät kuulu myöskään viat, jotka johtuvat luonnollisesta kulumisesta, liiallisesta kuormituksesta, väkivaltaisesta vahingoittamisesta sekä epäasianmukaisesta käytöstä.

Takuu päättyy, jos korjauksiin käytetään muita kuin alkuperäisiä Berollka-aktiv –varaosia.

Seisomatelinettä jatkuvasti käytettäessä saattavat tietyt ruuvit löystyä. Kiristäkää ruuvit ajoittain itse tai teettäkää työ jälleenmyyjällänne.

Huomautus

Seisomatelineeseen tehdyt komponenttien muutokset (kuten esim. runkoon tehdyt porausreiät) eivät ole sallittuja ja johtavat automaattisesti takuun mitätöitymiseen! Poikkeukset ainoastaan Berollka-aktivin kirjallisella luvalla.

Tulee huomioida, että jos tuotetta muutetaan, vastuu on tuotetta muuntaneella henkilöllä!!!

Tyypikilpi

Seisomatelineen tyypikilpi on hyvin näkyvässä alustarungon poikittaisputkessa.

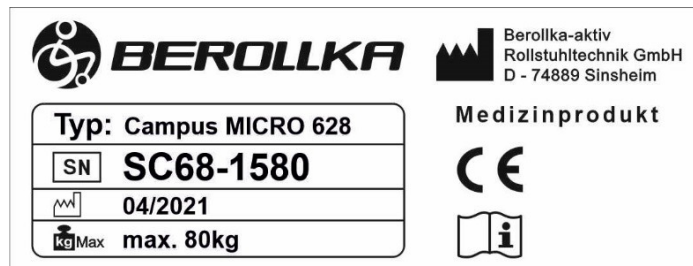

Tyypikilpi

Tyypikilvestä ilmene tarkka tyypikuvaus, **sarjanumero** ja suurin sallittu käyttäjän paino.

Merkkien selitys:



CE-merkintä



Käyttöohjetta noudatettava



Törmäystestattu; vastaa ISO 7176-19:2008 - standardin vaatimuksia; hyväksytty käytettäväksi istuimena moottoriajoneuvoissa



Ei törmäystestattu; Ei hyväksytty käytettäväksi istuimena moottoriajoneuvoissa



Tuotekuvaus

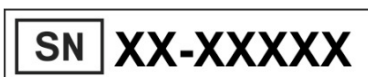

Sarjanumero

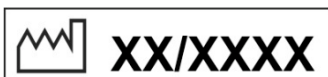

Valmistuspäivämäärä



Maksimikuormitus

Sarjanumeron sijainti:



Lisävarusteita tai varaosia tilattaessa tulee sarjanumero (ja mahd. tilausnumero) aina ilmoittaa tilauksen sujuvan käsittelyn varmistamiseksi.

EG-vaatimuksenmukaisuusvakuutus



EU-VAATIMUSTENMUKAISUUSVAKUUTUS

EU DECLARATION OF CONFORMITY

Yhtiön nimi ja osoite Name and address of the firm	Berollka-aktiv Rollstuhltechnik GmbH Jahnstraße 16 D-74889 Sinsheim
Yksilöllinen rekisteröintinumero (SRN)	DE-MF-000007043
Tuotenimi Product name	Campus 628
Kauppanimi Trade name	Campus 628
Yksilöllinen laitetunniste Basic UDI-DI with the basis-UDI-DI	40663583010628000008M
Käyttötarkoitus Intended purpose	Campus 628 -seisomateline mahdollistaa fyysisiä ja/tai henkisiä rajoitteita omaavien ihmisten päivittäisen seisoma- ja makuuaseenon turvallisesti, tukevasti ja väsyttämättä. The standing system Campus 628 enable people with physical and / or mental disabilities to stand and lie safely, firmly and without fatigue in daily life.
Berollka-aktiv Rollstuhltechnik GmbH vakuuttaa omalla vastuullaan, että tuote, jota tämä vakuutus koskee, on luokan 1 laite ja että se on lääkinnällisiä laitteita koskevan asetuksen (EU) 2017/745 asiaa koskevien säännösten mukainen. We, Berollka-aktiv Rollstuhltechnik GmbH, declare under our sole responsibility that the product(s) to which this declaration relates, is a class 1 Medical Device, and is in conformity with the requirements of the Regulation (EU) 2017/745 on medical devices	

Sinsheim, 10.06.2021

Paikka, päiväs / Place, date

Jörg Bender

Toimitusjohtaja / Managing Director
Nimi ja tehtävä / Name and function

Lisätietoja

HUOMIO:

Emme voi olla vastuussa vahingoista, jotka johtuvat seisomatelineidemme yhdistämisestä minkäänlaisiin muihin vierastuotteisiin, joihin mahdollisesti sisältyy huomattavia vaaratekijöitä. Poikkeuksena on tilanne, jossa olemme erikseen hyväksyneet tällaisen tuotteen.

HUOMIO:

Seisomatelinettä jatkuvasti käytettäessä saattavat tietyt ruuvit löystyä. Kiristäkää ruuvit ajoittain itse tai teettäkää työ jälleenmyyjällänne.

rehaco.

Rehaco Oy
Haaransuontie 6 A 7, 90240 Oulu
040 705 5886
info@rehaco.fi



Rollstuhltechnik GmbH

Jahnstraße 16 74889 Sinsheim

Telefon 07261 – 7351 - 0

Telefax 07261 – 7351 - 10

www.berollka.de